

背景と素材が作り出す僕なりの壁掛け時計

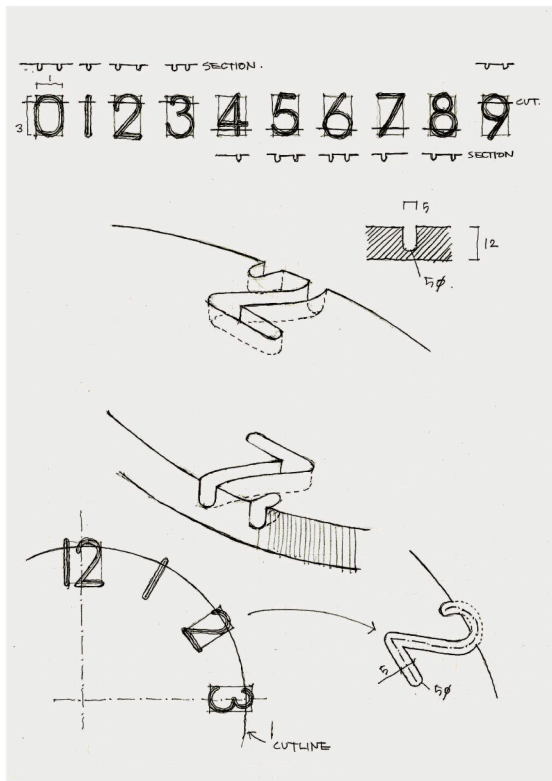

作業効率を意識してドリル一本で削り出し



細部までこだわり抜いた文字盤の切削と表面塗装

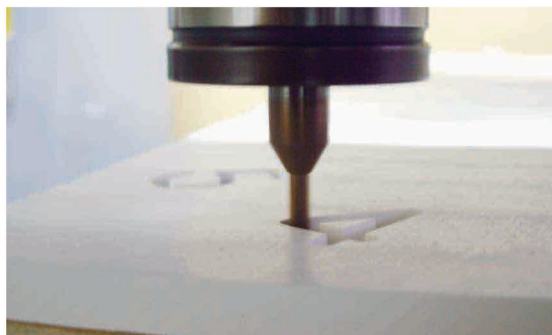

NCによる切削作業。あらかじめ機械に入力された数値をドリルの刃がなぞるように回転しながら掘り進めます。ドリルの直径と文字の幅を同じにすることで作業効率を上げ、なおかつNCで製作することの必然性を文字盤のエッジ部分のデザインで表現しました。

[テキスト：寺田尚樹]

「質感」をテーマにした CARVED の素材として使った無機質系人造木材。通常はインテリアの装飾材として使われる材料で、石膏のような風合いでありながら非常に軽く、木材のように加工しやすいのが特徴です。壁掛け時計は「軽い」ということが大事な要素で、重いと壁を痛めたり、時計が落下した際に重大な事故につながったりということがあります。また、加工性が高いことも重要です。

デザインをするうえで、インテリアの装飾材として使われる無機質系人造木材に最もふさわしい加工方法で素直に表現できるデザインにすべきだと考えました。デザイン画を工場にデータ入稿し、それをもとにNC(ヌーメリカル・コントロール・マシニング)という切削機械で削り出します。回転するドリルの刃が、コンピューターから入力された数値に従ってデザイン画の形状をなぞるように動くのです。回転するドリルの刃が文字盤の上を移動することをイメージしてデザインを考えました。

今回は最も効率のよい直径5ミリのドリル刃を使い、それだけで文字が彫り込めるような角を半円状に丸めた書体をデザインにしました。文字の太さも5ミリです。こうすることで、ドリルの刃が切削する長さや時間を最小限に抑えられます。

ここで工夫したのは、ドリル刃で切削しているという工程がわかるよう、文字をわざと文字盤からはみ出させること。切削した断面を文字盤のエッジ部分から見せ、視覚的にわかるようにしたのです。



「Line」は単純な一本線ですが、外に向かって溝がだんだん深くなっています。単純だからこそ、ちょっとした陰影をつけるという工夫をしました。「Roman」は最初に考えたデザインで、直線だけで表現できる時計にはポピュラーな文字です。また「Arabic」は数字を一筆書きで描き、ドリルを彫り進めるイメージです。

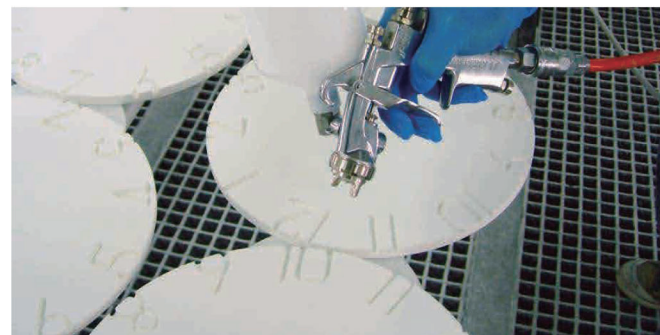

表面がつぶつぶした梨地塗装の風合いは、塗料の濃度、スプレーガンのノズルの直径／形状、噴出するエアの空気圧などさまざまな要素の組み合わせで変わってきます。最終的にそれらをコントロールするのは職人さんの腕です。



寺田 尚樹 / Naoki Terada

建築家・デザイナー

94年英国建築家協会建築学校(AAスクール)ディプロマコース修了。帰国後、建築やプロダクトのデザインのほか、ブランドのプロデュース、ディレクションを行う。2003年有限会社テラダデザイナー級建築士事務所設立。2011年「テラダモケイ」設立。2013年「寺田模型店」を東京・下北沢に開店。現在、株式会社インターオフィス取締役、武蔵野美術大学非常勤講師、グッドデザイン賞審査委員。タカタレムノスでは他に「15.0%アイスクリームスプーン」のブランドディレクション、デザインを行う。
www.teradadesign.com / www.teradamokei.jp



株式会社タカタレムノス www.lemnos.jp info@lemnos.jp

東京ショールーム・オフィス
〒112-0012 東京都文京区大塚 3-7-14 シャノワール文京 1F TEL : 03-5981-8120 FAX : 03-5981-8365
本社
〒933-0957 富山県高岡市早川 511 TEL : 0766-24-5731 FAX : 0766-22-8071

※本体写真と実際の商品との色は印刷の関係上、若干異なる場合がありますので、予めご了承下さい。※無断転写・無断複写を禁じます。
Printed in Japan ©2016 TAKATA Lemnos Inc. All rights reserved.



CARVED
CARVED II
CARVED SWING
CARVED WOOD BIRCH
CARVED COLORED

CARVED

Designed by Naoki Terada
Lemnos Inc. Made in Japan

文字盤に色をつけることによって、彫り込んだ文字が色のグラデーションのようにも見えます。ミニマムなフォルムながらも空間に色のアクセントを与えます。



CARVED

カーヴド

文字盤から文字を彫刻刀で彫り取ったような印象を与えるこの時計は、グラフィックをフォルムとして扱うことを試んでいます。彫り込まれた文字の落とす陰影が文字盤に立体感を与え、周囲の光環境に応じて表情を変えます。インテリアの装飾に用いられる素材、技術の転用が発想のきっかけでした。

2010年グッドデザイン賞受賞



NTL10-04 A
Arabic
4515030073291



NTL10-04 B
Roman
4515030073307



NTL10-04 C
line
4515030073314



NTL10-04
φ240×d42mm 480g
無機質系人造木材 ¥7,700(税抜価格¥7,000)



NTL10-04 B
Roman
4515030073338



NTL10-04 C
line
4515030073345

NTL10-19
φ305×d42mm 730g
無機質系人造木材 ¥11,000(税抜価格¥10,000)

NTL10-19 A
Arabic
4515030073321

NTL10-19 B
Roman
4515030073338

NTL10-19 C
line
4515030073345

CARVED COLORED

カーヴド カラード

NTL16-06 φ240×d42mm 480g 無機質系人造木材 ¥7,700(税抜価格¥7,000)
NTL16-07 φ305×d42mm 730g 無機質系人造木材 ¥11,000(税抜価格¥10,000)

CARVED WOOD BIRCH

カーヴド ウッド バーチ

CARVED SWING

カーヴド スウィング



CARVED II

カーヴド II



NTL16-06 OR
オレンジ
4515030075509



NTL16-06 GN
グリーン
4515030075516



NTL16-07 OR
オレンジ
4515030075547



NTL16-07 GN
グリーン
4515030075554



NTL16-05
4515030075493



NTL15-11
4515030075325

これまでのCARVEDシリーズと全く同じ製造プロセスで、文字盤の素材をバーチの積層材に置き換えました。木の質感が豊かな陰影を生み出します。

NTL16-05
φ305×d42mm 710g 白樺合板 ¥11,000(税抜価格¥10,000)

文字盤から文字を削り取ったような印象を与えるCARVEDシリーズ。その削り取った文字がこぼれ落ちて振り子になりました。6の数字がゆっくり振れて時を刻みます。

NTL15-11
w305×h355×d58mm 700g
無機質系人造木材、ABS樹脂
ゆっくり振り子時計 ¥13,200
(税抜価格¥12,000)



NTL13-10 BK
ブラック
4515030074816



NTL13-10 WH
ホワイト
4515030074809

文字盤に文字を彫り込み、塗装するというCARVEDで用いた技術の限界まで挑戦したのがCARVEDIIです。彫り込まれた文字の幅はわずか2ミリ。一見文字には見えないような細い書体がシャープで清潔感のある印象を与えます。

2014年グッドデザイン賞受賞

NTL13-10
φ340×d42mm 750g 無機質系人造木材 スイブームーメント
¥11,000(税抜価格¥10,000)

